

CHAUDIÈRES AU BOIS

175 ET 275 MBH

CONCEPTION 30 PSI EAU CHAUDE,
CERTIFICATION CSA B51
CHAUDIÈRE À JAMBETTES 3 PASSES APPORTANT UN ÉCHANGE
DE CHALEUR SUPÉRIEUR
CHAMBRE DE COMBUSTION D'UN TRÈS GRAND VOLUME
GRANDES PORTES DE CHARGEMENT ET DE DÉCENDRAGE
BASE DE COMBUSTION INDÉPENDANTE POUR FACILITER L'INSTALLATION

VENTILATEUR DE TIRAGE HAUTE TEMPÉRATURE
VENTILATEUR D'ALIMENTATION AJUSTABLE

POSSIBILITÉ DE RENDRE L'APPAREIL BI-ÉNERGIE
(BOIS ET HUILE ou BOIS ET ÉLECTRICITÉ)

CONTRÔLES STANDARDS
SOUPAPE DE SURETÉ
VALVE DE VIDANGE
AQUASTAT
THERMOMÈTRE ET MANOMÈTRE COMBINÉS

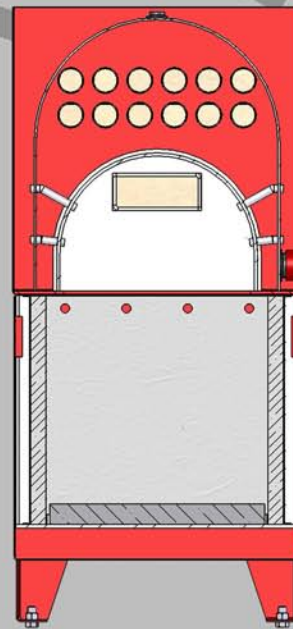
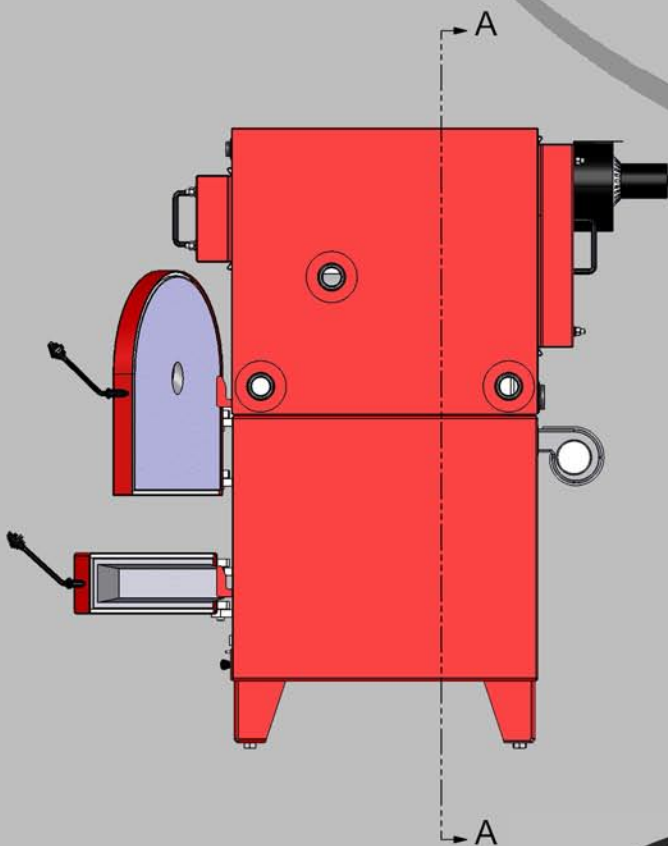
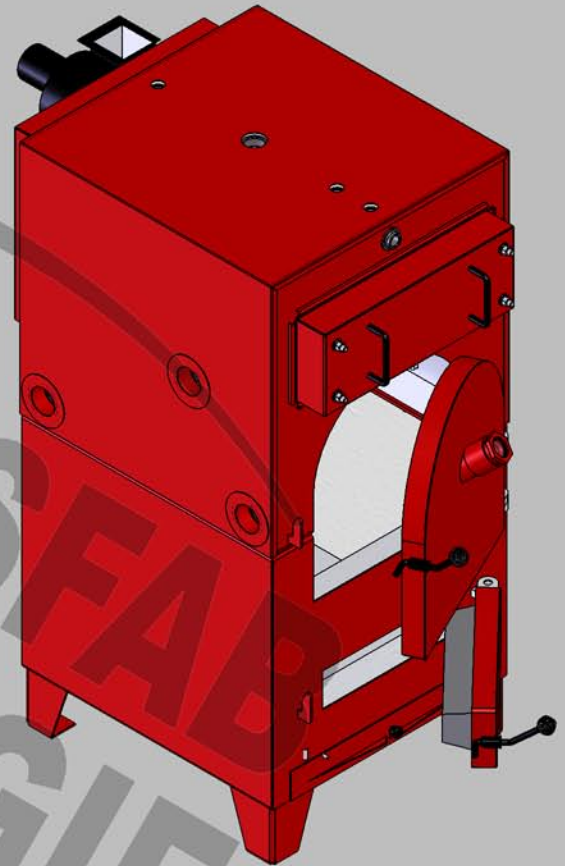

COUPE A-A



FAIT AU CANADA

760 CHEMIN OLIVIER
SAINT-NICOLAS, QUÉBEC
G7A 2N2

TRANSFAB
ÉNERGIE
inc.

TEL.: (418) 836-4242
FAX.: (418) 836-2570
INFO@TRANSFAB.COM