



RL/M 70 - 190

Modulant • 5.4 - 65.6 GPH

Huile

Données Techniques

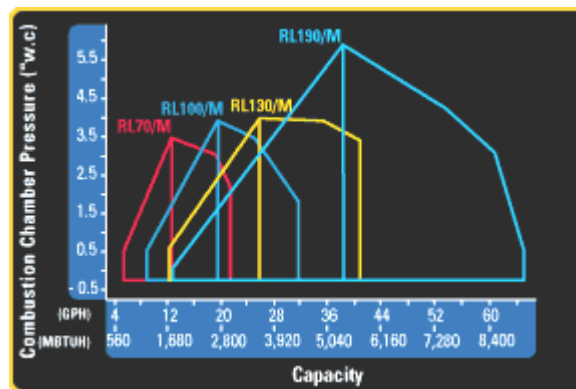

RL/M	Modèle	70	100	130	190
Capacité (GPH) MBTUH ⁽¹⁾		5.4 - 22.4 756 - 3136	9.0 - 32.0 1260 - 4480	11.2 - 41.6 1568 - 5824	12.8 - 65.6 1792 - 9184
Moteur d'air combustion	Voltage ⁽²⁾⁽³⁾	230 - 460 - 575/3/60	230 - 460 - 575/3/60	230 - 460 - 575/3/60	230 - 460 - 575/3/60
	HP	1 ^{1/2}	2 ^{1/2}	3	5 ^{1/2}
	Ampérage	4.8 / 2.8 / 2.3	6.7 / 3.9 / 3.2	8.8 / 5.1 / 4.1	15.8 / 9.1 / 7.3
Niveau de bruit	dBA	75.0	77.0	78.0	83.9
Pression chambre de combustion Max. (\"w.c.) @ haut feu		2.3	1.8	3.2	0.5

(1) Données basée sur 140,000 Btu/Gallon pour l'huile No.2

(2) Autres voltages disponibles sur demande.

(3) Une alimentation séparée 120/1/60 est requise pour le contrôle.

Dimensions

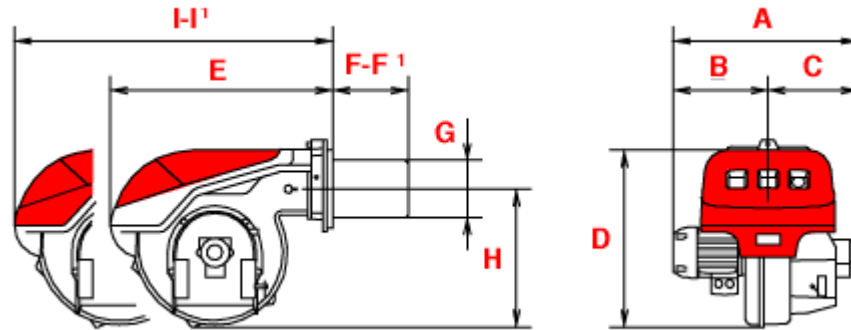

RL/M	70	100	130	190
A	26 ^{1/8"} (663mm)	26 ^{1/8"} (663mm)	27 ^{3/4"} (704mm)	32" (812mm)
B	11 ^{21/32"} (296mm)	12 ^{9/32"} (311mm)	13 ^{5/16"} (338mm)	14 ^{13/32"} (365mm)
C	14 ^{15/32"} (367mm)	14 ^{15/32"} (367mm)	14 ^{15/32"} (367mm)	17 ^{19/32"} (446mm)
D	21 ^{27/32"} (554mm)	21 ^{27/32"} (554mm)	21 ^{27/32"} (554mm)	21 ^{27/32"} (554mm)
E	26 ^{25/32"} (680mm)	26 ^{25/32"} (680mm)	26 ^{25/32"} (680mm)	27 ^{13/32"} (696mm)
F - F ^{1*}	10 ^{23/32"} (272mm) - 15 ^{5/32"} (384mm)	10 ^{23/32"} (272mm) - 15 ^{5/32"} (384mm)	10 ^{23/32"} (272mm) - 15 ^{5/32"} (384mm)	14 ^{9/16"} (396mm)
G	7 ^{1/16"} (179mm)	7 ^{1/16"} (179mm)	7 ^{1/16"} (179mm)	8 ^{3/4"} (222mm)
H	16 ^{15/16"} (430mm)	16 ^{15/16"} (430mm)	16 ^{15/16"} (430mm)	16 ^{15/16"} (430mm)
I - I ^{1*}	37 ^{7/16"} (950mm) - 42 ^{3/4"} (1085mm)	37 ^{7/16"} (950mm) - 42 ^{3/4"} (1085mm)	37 ^{7/16"} (950mm) - 42 ^{3/4"} (1085mm)	43 ^{3/8"} (1101mm)
J	-	-	-	-

*F¹ Longueur avec extension de tête de combustion. Non disponibles sur RL190/M.